

F80 PLUS



FINNOVA

F80 PLUS

La giusta combinazione tra **solidità** e **protezione**

The perfect combination
between **solidity** and **protection**

F80 PLUS è il prodotto della gamma "tutto legno" che raggiunge le più elevate prestazioni della sua categoria ed, è dedicato a chi ama circondarsi di materiali nobili, caldi e che preferisce elementi essenziali nella forma e nella materia.

Gli spessori da 80mm di anta e telaio, realizzati sempre in legno lamellare, garantiscono una maggiore stabilità dei profili. Inoltre, lo spessore dell'anta da 80 permette di contenere un vetro triplo di 44mm pur mantenendo un nodo ridotto anta-telaio. Questo fa di F80 PLUS una scelta vincente per chi vuole una finestra interamente in legno e cerca solidità e protezione.

F80 PLUS is the product of the "all wood" range that achieves the highest performance in its category and is dedicated to those who love to be surrounded by noble, warm materials and who prefer essential elements.

The 80mm thickness of the sash and frame, also made of laminated wood, guarantee greater stability of the profiles. Furthermore, the thickness of the F80 PLUS door reaches 80mm, including a triple-glazed double chamber, for "top-of-the-range" acoustic and thermal performance and also, allows it to contain a 44mm triple glass, maintaining a reduced door-frame node. This makes F80PLUS the better choice for anyone who wants an entirely wooden window and is looking for solidity and protection.





F80 PLUS

LEGNO
WOOD

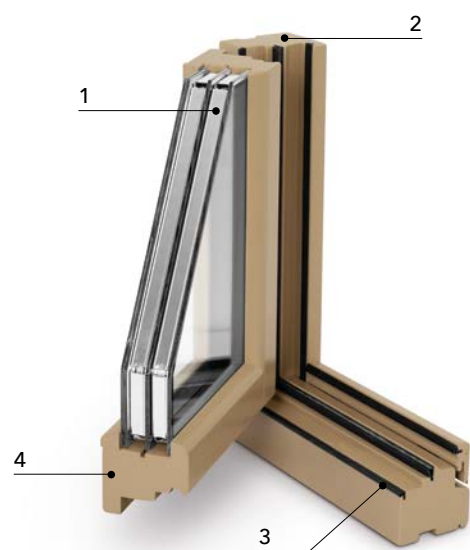

- 1. Vetro doppiacamera 44 mm. 3. Terza guarnizione acustica.
44 mm double glazed. Third acoustic seal.
- 2. Nodo anta telaio ridotto. 4. Spessore legno 80 mm.
Reduced frame sash mullion. 80 mm wood thickness.

F80 PLUS si innesta perfettamente in ambienti in cui il serramento comunica la sua presenza e bilancia l'arredo senza rinunciare alla protezione: tre le guarnizioni sul telaio che garantiscono un migliore isolamento acustico ed con l'inserimento vetro triplo si raggiungono valori termici di UW inferiori a 1.0.

F80 PLUS fits perfectly into environments where the window communicates its presence and balances the furnishings without renouncing protection: there are three gaskets on the frame that guarantee better acoustic insulation and with the insertion of triple glazing UW thermal values lower than 1.0.

	Aria / Air	Classe 4 / Class 4
	Acqua / Water	Classe E1050 / Class E1050
	Vento / Wind	Classe C5 / Class C5
	Resistenza carichi dispositivi di sicurezza Security device load resistance	350 N
	Sostanze dannose / Harmful substances	Assenti / Absent
	Termica / Thermal	W/m2k 0.86 - 1.0
	Acustica / Acoustics	RW vetro / RW glass = 41dB RW vetro / RW glass = 44dB RW infisso / RW casing = 40dB RW infisso / RW casing = 42dB
	Antieffrazione / Shatterproof	Fino a RC2* legno duro Fino a RC2* hard wood

* Norma SN EN 1630 durata della resistenza 3 minuti al tentativo di effrazione con strumento semplice (cacciavite, pinza, cuneo) con vetro P4A (5+1.52+5 norma SN EN 356).
* Standard SN EN 1630 3-minute resistance to an attempt to shatter P4A glass (5+1.52+5norma SN EN 356) using a simple object (screwdriver, pliers, chisel).

Essenza Material	Uf Telaio Uf Frame	Vetro Glass	UW Infisso UW Casing	RW Infisso RW Casing
Legno tenero Soft wood	1,24	33.1 Be / 14we argon / 4 / 14we argon / 33.1 Be Ug = 0.6 Rw 39dB	0,86	37dB
Legno duro Legno duro	1,55	33.1 Be / 14we argon / 4 / 14we argon / 33.1 Be Ug = 0.6 Rw 39dB	1,0	37dB

Dati tecnici

I valori dichiarati sono ottenuti con metodi di prova e di calcolo conformi alla norma europea UNI EN 14351-1 per la marcatura CE delle finestre. Come da norma su campione finestra ad anta unica da mm1230x1480.

Technical data

The values declared were obtained by using testing and calculation methods in compliance with European Standard UNI EN 14351-1 for CE window marking. According to standard, a window sample with a single 1230x1480 mm panel.







F80 PLUS

F80 PLUS è si adatta a tutti stili ed è declinabile in tutte le varianti compreso il portoncino. La gamma di finiture lascia spazio a combinazioni d'arredo infinite, tono su tono o con stacchi di colore, mantenendo sempre la funzionalità e l'anima di questa modello 100% naturale.

F80 PLUS is suitable for all styles and can be declined in all variants including the front door. The range of finishes allows infinite furnishing combinations, tone on tone or with color breaks, always maintaining the functionality and the soul of this 100% natural model.





F80 PLUS





Finnova srl

Via dei Prai 4 M/N
31033 Castelfranco Veneto
Treviso - Italy
T +39 0423 453105
info@finnovasrl.it
finnovasrl.it

   **finnova_serramenti**

Le immagini e le informazioni tecniche presenti nel catalogo hanno scopo puramente illustrativo e di riferimento. Finnova srl si riserva il diritto, in qualunque momento, di apportare modifiche necessarie e migliorative ai propri prodotti. In nessun caso e in nessun modo, Finnova srl potrà essere ritenuta responsabile, nè vincolata dal relativo contenuto.

Eventuali piccole imperfezioni sui prodotti e materiali utilizzati sono dovute alla materia prima naturale e alla lavorazione artigianale.

È vietata la riproduzione anche parziale di questo catalogo.

The images and technical information in this catalogue are for illustrative purposes only. Finnova srl reserves the right to make necessary changes and improvements at any time to its products. In no case and in no way shall Finnova srl be liable, nor bound by the contents thereof.

Any minor imperfections on the products and materials used are due to the natural raw material and the artisan manufacturing.

The reproduction, even partial, of this catalogue is forbidden.

